

# M. SCHAEFER Ltd

*Beratung – Handel – Vermittlung – Maschinen – Anlagen & Güter*

## **Spezifikationen und technische Daten**

### **Universal Maschine Ecomatic 23DC (Alternativ mit Stanzsektion)**



## **ECOMATIC 23 DC**

*M. Schaefer Ltd*

*Bauhofstrasse 4 – D-90571 Schwaig / Germany*

*Telefon: +49 (0) 911-570 337 30 / 31 - Fax: +49 (0) 911-570 337 32 - e-mail: [info@ms-schaefer.de](mailto:info@ms-schaefer.de)*

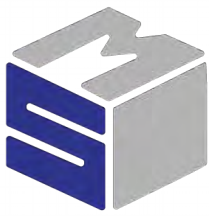

## Geeignete Wellpappe

Typ	ein, zweifachwelle
Materialstärke	2 - 10 mm
Gewicht	300 – 1.200 g/m <sup>2</sup>

## BASISCH TECHNISCHE DATEN

Bogengröße:	
Max. Breite	2.300 mm
Min. Breite	200 mm
Max. Länge	Ohne Limit
Min. Länge	650 mm

Geschwindigkeit:	
Einfachproduktion ohne Stanze/Druck	300 - 600 Stk./Std.
Mehrfachproduktion	bis zu 2.300 Stk./Std.
Toleranz erste Maß	± 4 mm
Toleranz weitere Abmessungen)	± 2 mm

*Angaben zu Produktionsgeschwindigkeit sind für Standardkarton. Toleranzangaben Mitte zwischen Arbeitsschritten Diese Toleranzen sind Garantiert bei regelmäßige Wartung der Hauptantriebskette.*

Abmessungen/ Gewichte:	
Länge mit Bogenanleger	1.820 mm
Breite	2.124/2.620 mm
Höhe	1.700 mm
Gewicht	4.400/5.200 kg

Hauptleitung:	
Spannung	3 x 400 V/50Hz
Gesamte aufgenommene Leistung	9,5 kW
Max. Produktion Leistung	3,5 kW
Luft Druck	0,8 - 1 Mpa(8-10 Bar)
Luft Druck Verbrauch	10 l/min

Stanzsektion::	
Max. Messerlänge im Laufrichtung	100 mm
Max. Messerlänge Quer zu Laufrichtung	2.300 mm
Max. Messerlänge komplet	1.500 *) mm
Max. Anzahl Stanzungen bei Max. Umgebungstemperatur 25°C	1.000 Zyklen/Std.
Holzwerkzeugmaß Längs	119 mm
Holzwerkzeugmaß Quer	100 ÷ 2300 mm
Höhe Holzwerkzeug	15 mm
Messerhöhe	23,8 mm

*\*) Siehe Diagram Seite 3*

Weitere Angaben:	
Arbeitstemperatur	10 - 30 °C
Max. Luftfeuchtigkeit	70 %
Empfohlene Temperatur/Luftfeuchtigkeit	20, 60 °C, %

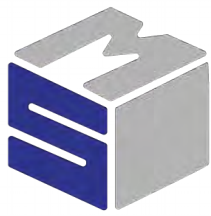

# M. SCHAEFER Ltd

*Beratung – Handel – Vermittlung – Maschinen – Anlagen & Güter*

*M. Schaefer Ltd*

*Bauhofstrasse 4 – D-90571 Schwaig / Germany*

*Telefon: +49 (0) 911-570 337 30 / 31 - Fax: +49 (0) 911-570 337 32 - e-mail: [info@ms-schaefer.de](mailto:info@ms-schaefer.de)*

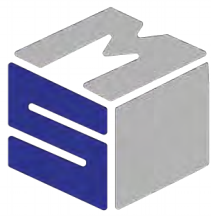

# M. SCHAEFER Ltd

*Beratung – Handel – Vermittlung – Maschinen – Anlagen & Güter*

\*) Stanzdiagramm:

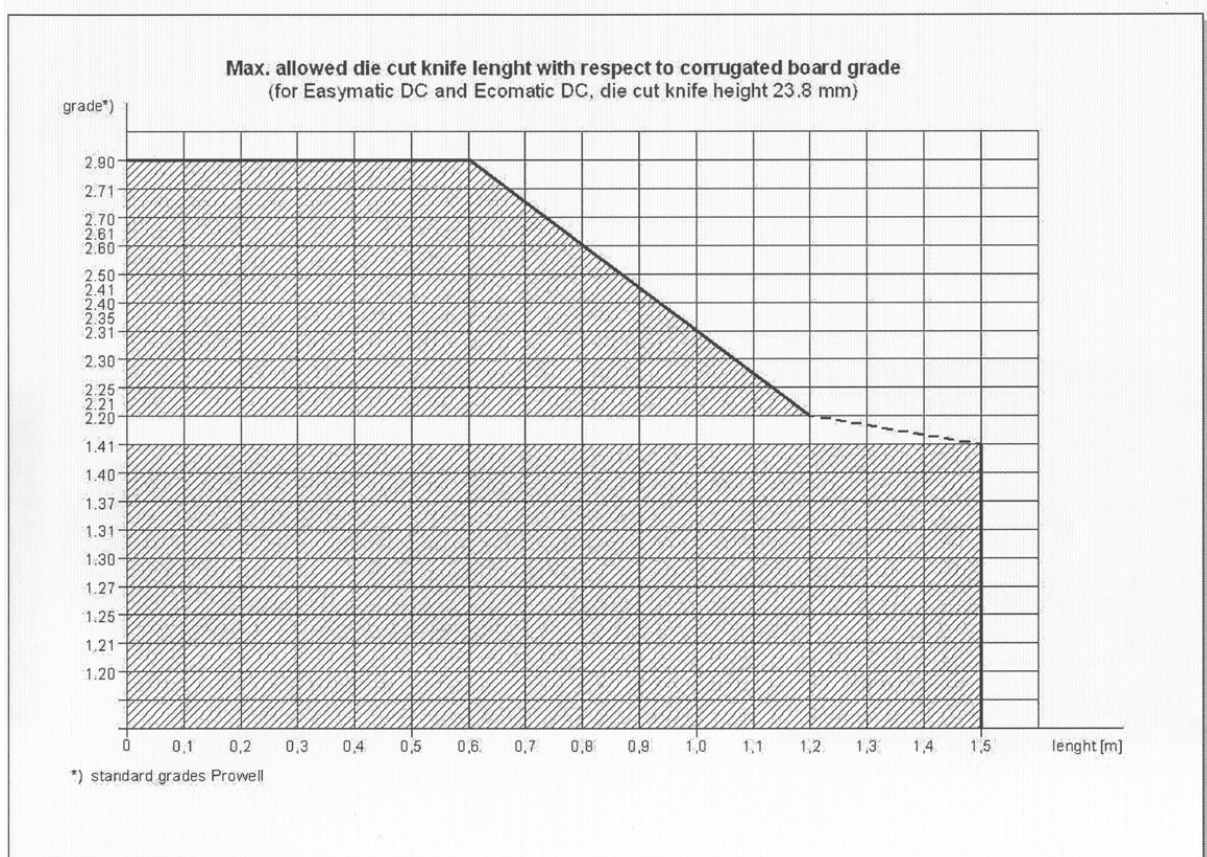

M. Schaefer Ltd

Bauhofstrasse 4 – D-90571 Schwaig / Germany

Telefon: +49 (0) 911-570 337 30 / 31 - Fax: +49 (0) 911-570 337 32 - e-mail: [info@ms-schaefer.de](mailto:info@ms-schaefer.de)



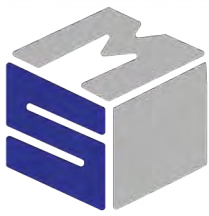

# M. SCHAEFER Ltd

*Beratung – Handel – Vermittlung – Maschinen – Anlagen & Güter*

## COMPONENTS

Servomotoren  
Elektromotoren  
Getrieben  
Pneumatik  
Elektronik

LENZE Deutschland  
LENZE Deutschland  
LENZE Deutschland  
FESTO Österreich  
LENZE Deutschland

## Allgemeine Technische Bestimmung

Universal Maschine für die Herstellung von Kartonagen und Zuschnitten. ECOMATIC 23 DC ist konzipiert für professionelle und effektiv Herstellung Verpackungen nach FEFCO Standard (siehe unten). Zusätzliche Stanzsektion ermöglicht weitere FEFCO Kartonagen zu fertigen. Weiter hin besteht die Möglichkeit zum Herstellung von Stegen, oder die Maschine als Kreisschere zu benutzen (Schneiden, Rillen in beiden Richtungen). Bearbeitung von Einfach und Doppelwelle ist ohne weiteres möglich.

### Kartonagen nach FEFCO mit einem Durchlauf:

0200, 0201, 0202, 0203, 0204, 0205, 0206, 0208, 0209, 0214, 0228, 0229, 0230, 0231,  
0300, 0301, 0302, 0306, 0310, 0311, 0312, 0313, 0320, 0325, 0331,  
0400, 0401, 0402, 0403, 0404, 0405, 0406, 0409, 0410, 0411, 0412, 0413, 0442, 0452, 0453, 0454,  
0455, 0456, 0458,  
0501, 0502, 0503, 0504, 0505, 0507, 0509, 0510, 0511, 0512,  
0601, 0602, 0605, 0606, 0607, 0608, 0610, 0615, 0616, 0620, 0621,  
Und viele andere mehr nach Maschine Ausstattung.

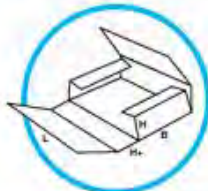

FEFCO\_0401

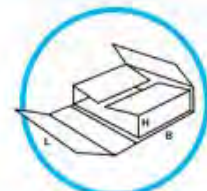
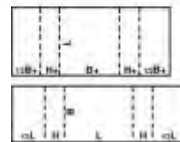

FEFCO\_0404



FEFCO\_0402

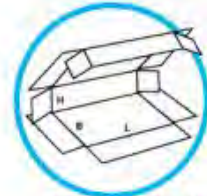
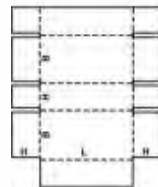

FEFCO\_0410



FEFCO\_0403

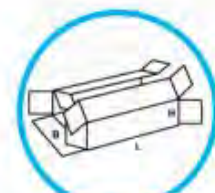
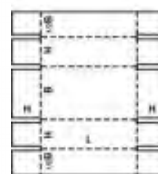

FEFCO\_0411

M. Schaefer Ltd

Bauhofstrasse 4 – D-90571 Schwaig / Germany

Telefon: +49 (0) 911-570 337 30 / 31 - Fax: +49 (0) 911-570 337 32 - e-mail: [info@ms-schaefer.de](mailto:info@ms-schaefer.de)

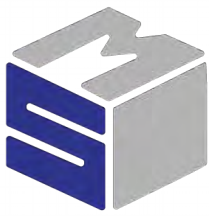

# M. SCHAEFER Ltd

*Beratung – Handel – Vermittlung – Maschinen – Anlagen & Güter*

## Beschreibung

Grundmodul ermöglicht folgende Funktionen:

- **Slottern und Quer Rillen**
- **Längs Rillen**
- **Quer Stanzen** (mit der Möglichkeit Industrie Lasche komplett herzustellen Fefco 02..)
- **Längs Schneiden**
- **Mehrproduktion Quer/Längs zu Laufrichtung aus einem Bogen.**



Zu der Grundmaschine ist ein manuell **Bogenanleger** gekoppelt.



**Stanzsektion** (1x230mm oder 2x100mm) in der Ausstattung DCPE-D ermöglicht zusätzliche Stanzen (Handloch, Luftloch oder Ausstanzen nach Bedarf in angegebenen Max. Abmessungen) mit einem Durchlauf.

Die einstellung der Maschine erfolgt über Farb Touch Screen, wo auch die einzelne Aufträge gespeichert werden. Alle angegebene Kartonmaße werden in der Laufrichtung automatisch eingestellt (Druck, Schlitz, Quer Slotter/Riller, Stanzen). Seitliche Einstellung für Druckwerke, Messer, (auch Messer für Gluelasche) Riller, Stanzwerkzeuge erfolgt Manuel. Alle angegebene Positionen werden automatisch berechnet und Bildlich angezeigt. Da durch ist eine schnelle Eistellung der Maschine gewährleistet für Serien von 10-5000Stk.

*M. Schaefer Ltd*

*Bauhofstrasse 4 – D-90571 Schwaig / Germany*

*Telefon: +49 (0) 911-570 337 30 / 31 - Fax: +49 (0) 911-570 337 32 - e-mail: info@ms-schaefer.de*

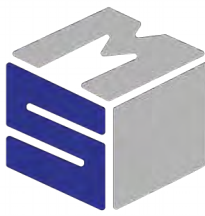

# M. SCHAEFER Ltd

*Beratung – Handel – Vermittlung – Maschinen – Anlagen & Güter*

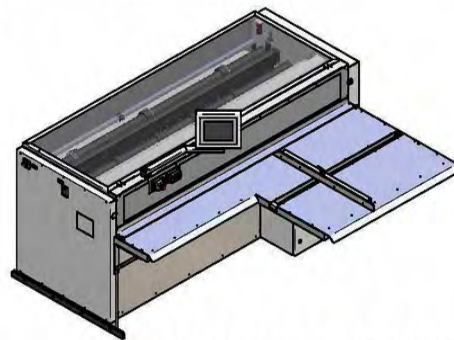
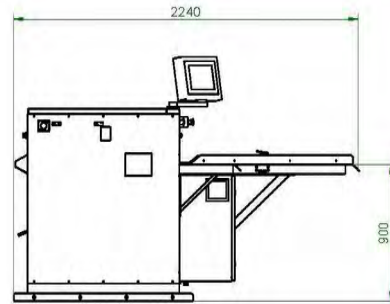
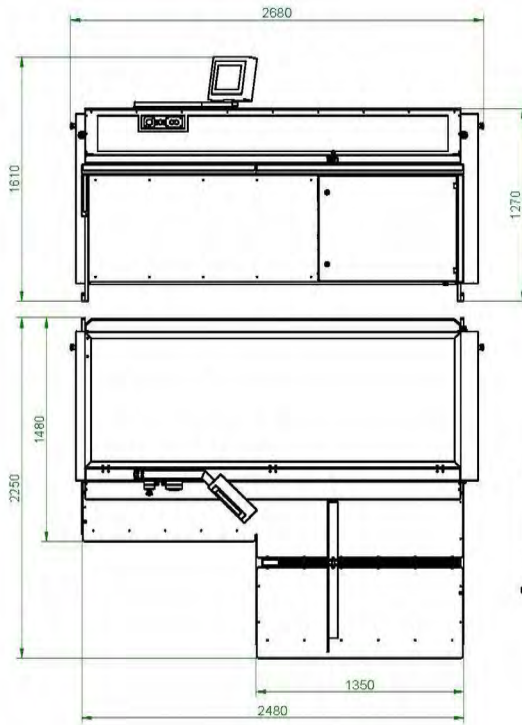

**ECOMATIC 23DC, ECOMATIC 23DC plus**  
- floorplan

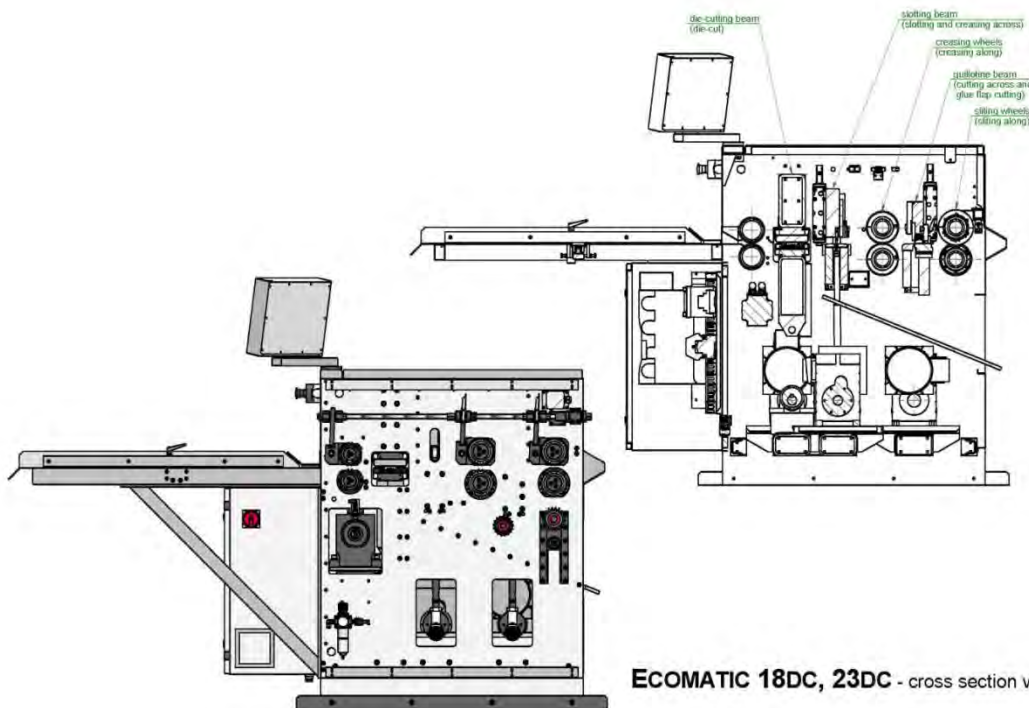

**ECOMATIC 18DC, 23DC** - cross section view

M. Schaefer Ltd

Bauhofstrasse 4 – D-90571 Schwaig / Germany

Telefon: +49 (0) 911-570 337 30 / 31 - Fax: +49 (0) 911-570 337 32 - e-mail: [info@ms-schaefer.de](mailto:info@ms-schaefer.de)



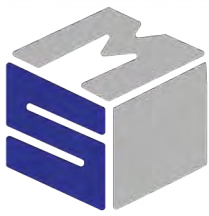

## Wichtige Vorteile der ECOMATIC 23DC

1. Universal Maschine bei der die Einstellung für Neuaufträge in kurze Zeit erfolgt (5-15Min.), und auch kleinere Serien kostengünstig hergestellt werden.
2. Herstellung von Verpackungen mit Max. Größe – 2,3 m, max. Länge – Ohne Limit).
3. Effektive Verpackungsherstellung bei FEFCO 401, 402, 403, 410, 411, 412.
4. Hervorragende Verhältnis zwischen Preis und Qualität.
5. Maschine erfordert keinen speziellen Service Aufwand.

## Grundausrüstung ECOMATIC 23DC

### Inklusive Grundausrüstung

1.1 Quermesser (6 oder 8 mm): :	98 mm	-	9 Paar
1.2 Quermesser (6 oder 8 mm):	140 mm	-	8 Stk.
	100 mm	-	6 Stk.
	80 mm	-	4 Stk.
	60 mm	-	4 Stk.
	50 mm	-	3 Stk.
	40 mm	-	3 Stk.
1.3 Längsriller		-	2 Paar
1.4 Längsmesserkörper mit Messer 132 mm		-	2 Paar
1.5 Transportrollen		-	2 Paar
1.6 Abknipsmesser Gluelasche:	35 mm	-	1 Paar
	50 mm	-	1 Paar
1.7 Kassette für Stanzform	100x15 mm	-	1 Stk.
1.8 Stanzwerkzeugbefestigung	100x15 mm	-	4 Paar



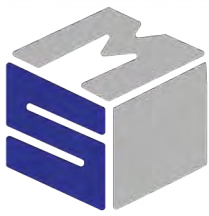

## Optionale Ausstattung

1. Abfallbehälter WB18, Model BMC18  
Abfallbehälter WB23, Model BMC23

2. Zubehör für Dreifachproduktion Model 18

- Quermesser ( 6 nebo 8 mm ) :

78 mm - 2 Paar  
58 mm - 2 Paar  
40 mm - 1 Paar

- Längsriller  
- Längsmesserkörper inkl. Messer  
- Abknippsmesser::

- 4 Paar  
- 2 Paar  
35 mm - 2 Paar  
50 mm - 2 Paar

3. Zubehör für Dreifachproduktion Model 23

- Quermesser ( 6 nebo 8 mm ) :

78 mm - 3 Paar  
58 mm - 3 Paar  
40 mm - 1 Paar

- Längsriller  
- Längsmesserkörper inkl. Messer 132 mm  
- Abknippsmesser:

- 4 Paar  
- 2 Paar  
35 mm - 2 Paar  
50 mm - 2 Paar